

小型油圧式削孔リグ：テスカーCF2.5C



TESCAR CF2.5C は 2 段式伸縮マストを装備し、かつマスト全体が上下に 1.0 m スライドする機能*を有した小型油圧式削孔マシンです。クローラは伸縮式で、縮めた場合の車体幅は 1.39 m と狭隘な場所での移動や施工を可能としています。

マストを最小に収縮した状態では高さ約 3.0 m の低空頭での施工が、また、最大に伸ばした 4.56 m では深度 18.0 m までのケリー削孔が可能です。

また、オプションでリバース削孔やオーガ削孔などが、また、アウトリーガの装着も可能です。

運搬時の重量は最短の 11 段式ケリーバーを装備した状態でも 9 t 以下であり、運搬時高さは約 2.3 m とセルフでの運搬が可能なコンパクトマシンです。

*：“カウンタースライド機能”と呼んでいます。



【技術仕様】

CF2.5C の主要諸元を以下に示します。

大項目	小項目	仕様	備考
ベースマシン		テスカタイプ	
エンジン	タイプ	水冷式ターボディーゼル	
	型式	カミンズ QSB2.8	
	排気量	2,179 cc	
	出力	48 kW / 64.6 HP	
	騒音値 (Lwa)		
	排ガス規制	Tier 4 ステージIIIBファイナル	
	燃料タンク容量	108 l	
ロータリーヘッド	トルク	30 kNm (3.0 t-m)	理論値
	回転速度：1速	15 rpm	
	回転速度：2速	30 rpm	
	回転速度：3速	60 rpm	
	回転速度：スピンオフ	60 rpm	
クラウドシリンダー	押込力	80 kN	
	引抜力	55 kN	
	ストローク	700 mm	
主ウィンチ	ロープ径	14 mm	
	巻上力	3,000 daN	
補助ウィンチ	ロープ径	8 mm	
	巻上力	1000 daN	
マスト	最小高さ	3,000 mm	
	最大高さ	4,564mm	
	カウンタースライド* (上下移動)	1,000 mm	
	前後左右方向傾斜角	5度	
ロッキング式ケリーバー	パイプ外径	φ419 mm	
	駆動キー数	3個	
No.1 ケリーバー	段数	11段	
	削孔深度	15 m	
	外側エレメント長	1,700 mm	
	ケリーボックスサイズ	130 x 130 mm	
サーボ制御式油圧プラント	主ポンプ容量	100 l/min	
	補助ポンプ容量	32 l/min	
	作動油タンク容量	96.3 l	
	作業時圧力	250 bar	
電気プラント	電圧	12 V	
削孔径	最小	450 mm	
	最大	800 mm	
	最大 (軟らかい地盤)	1,000 mm	
削孔深度	最大深度 (11段ケリー、No.1)	15 m	ケリー外径 φ419 mm
	最大深度 (11段ケリー、No.2)	18 m	ケリー外径 φ419 mm
クローラ	長さ	2,525 mm	
	幅	1,400 ~ 1,900mm	
	シュー幅		
運搬時寸法 & 重量	高さ	2,278 mm	
	長さ	3,974 mm	
	幅	1,390 mm	
	重量	8.5 ton	

【寸法图】

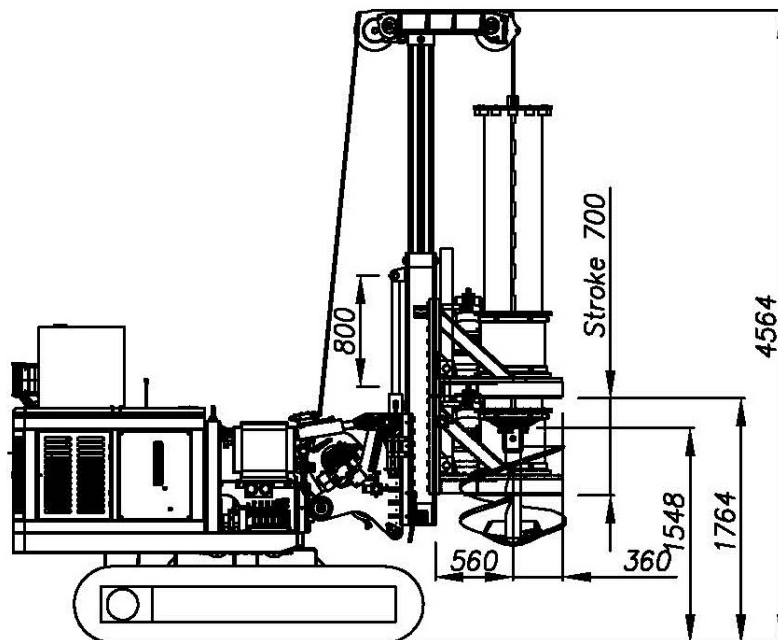

φ 419mm、11 段、H=18.0m

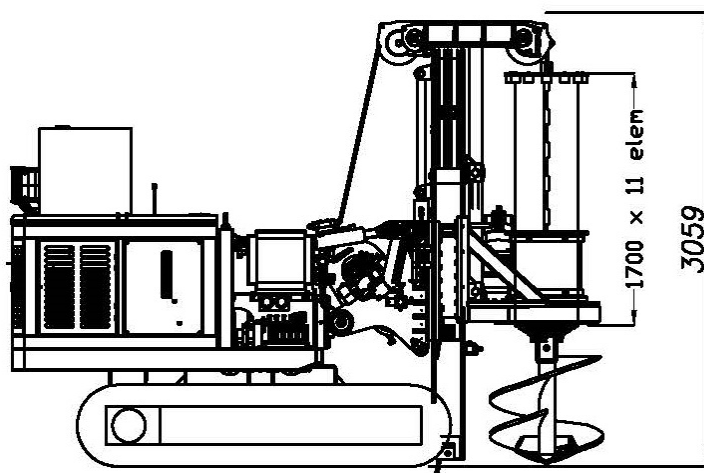

φ 419 mm、11 段、H=15.0m



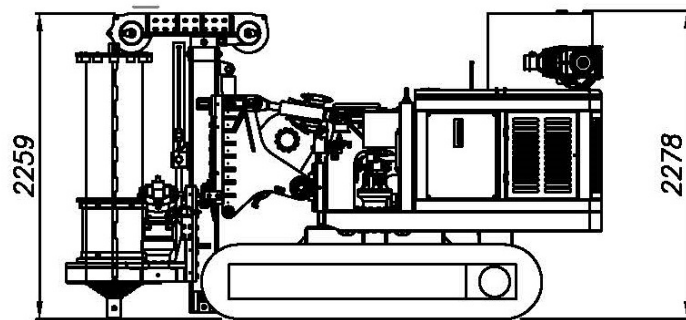
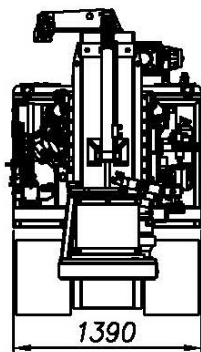
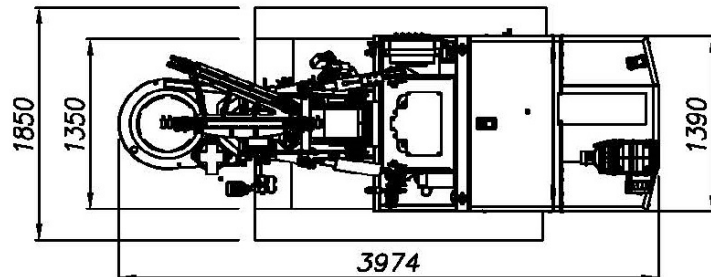

運搬時寸法

【施工&テスト状況写真】



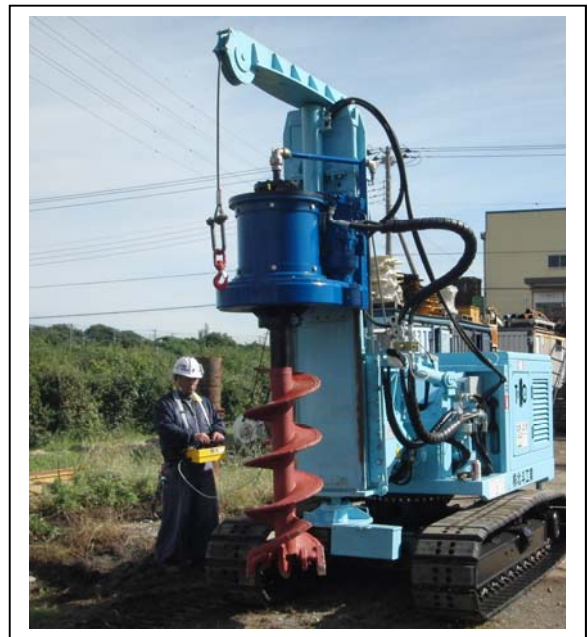

TES CAR[®] is a brand licensed to TONTI TRADING SRL

TONTI TRADING SRL:  info@tontitrading.com

 +39 071 930027

P.Iva / VAT: IT 02636680429

Registered Office: Via Marco Polo, 80 60027 Osimo (AN) Italy
Operating Office: Via Flaminia II, 16 60027 Osimo (AN) Italy



TES CAR® is a brand licensed to TONTI TRADING SRL

TONTI TRADING SRL:  info@tontitrading.com

 +39 071 930027

P.Iva / VAT: IT 02636680429

Registered Office: Via Marco Polo, 80 60027 Osimo (AN) Italy
Operating Office: Via Flaminia II, 16 60027 Osimo (AN) Italy

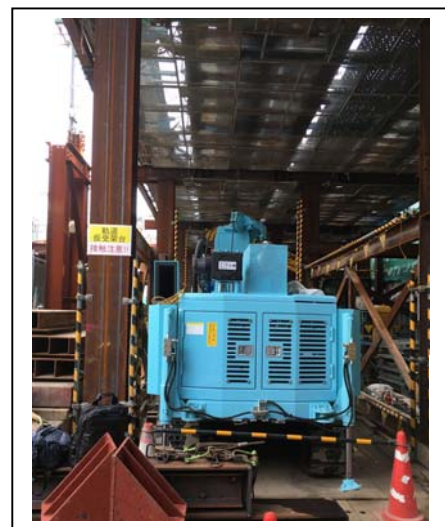
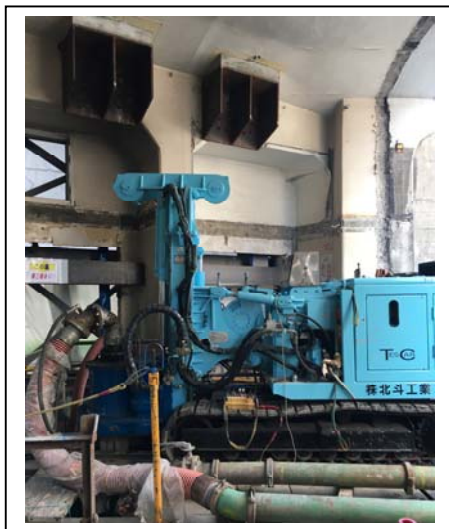

TES CAR® is a brand licensed to TONTI TRADING SRL

TONTI TRADING SRL:  info@tontitrading.com

 +39 071 930027

P.Iva / VAT: IT 02636680429

Registered Office: Via Marco Polo, 80 60027 Osimo (AN) Italy
Operating Office: Via Flaminia II, 16 60027 Osimo (AN) Italy



【日本総代理店】



Bau-Engineering

(株)バウ・エンジニアリング

〒180-0023 東京都武蔵野市境南町 3-1-7

電話/FAX : 0422-77-6981

e-mail: bau-engineering@jcom.zaq.ne.jp

URL : <http://www.bauengineering-japan.com/>

【九州地区代理店】

(有)ヤマト九州

〒811-2126 福岡県糟屋郡宇美町障子岳南 2-22-1

電話/FAX : 092-957-6900 / 092-957-6901

e-mail : yamato_kyushu.@adagio.ocn.ne.jp

URL : <https://www.yamatokyushu.com/>